

TECHNOLOGICKÉ CENTRUM ORP KLADNA A DATOVÁ SCHRÁNKA ÚŘADU – PRAKTICKÉ ZKUŠENOSTI

Simona Rákosová
Statutární město Kladno

Spisová služba

- ✓ Magistrát města Kladna využívá eSpSl – EZOP – společnost Asseco a.s.
- ✓ Hostované řešení pro zřizované a zakládané organizace
- ✓ Hostované řešení pro obce, které projeví zájem
- ✓ Datový archiv pro příchozí i odchozí dokumenty MMK.
- ✓ Datový archiv pro hostované organizace.
- ✓ Školení uživatelů - EZOP a ISDS (MMK, školy, obce ...)
- ✓ Možnost využívat zápůjčku eSpSl MUNIS (Triáda spol. s r.o.) pro obce na HW vybavení MMK

Spisová služba - oběh dokumentů

PŘÍCHOZÍ POŠTA

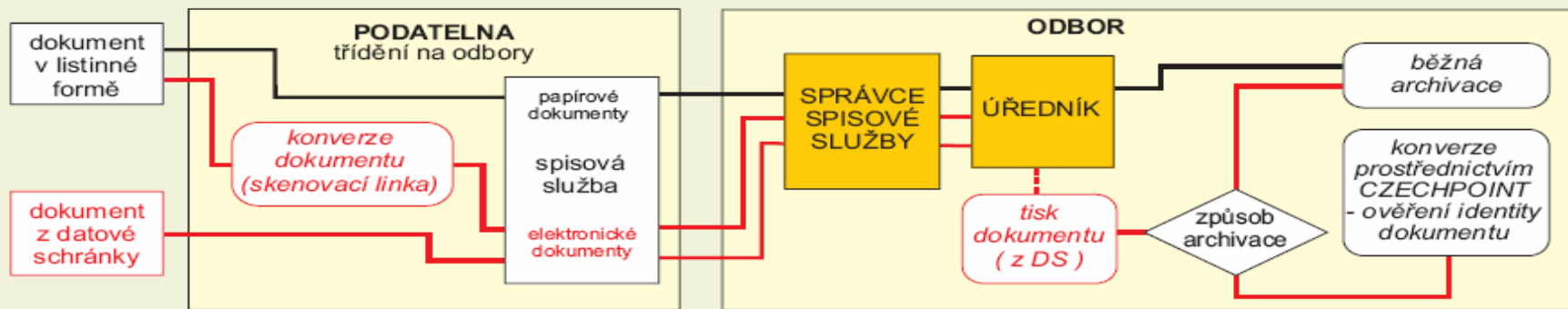

ODCHOZÍ POŠTA

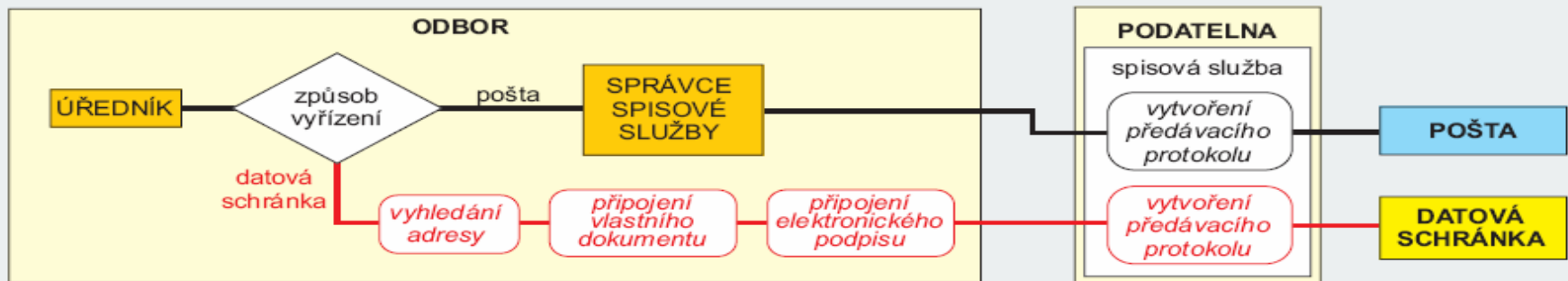

Certifikáty a časové razítko

- ✓ Bylo pořízeno 208 osobních kvalifikovaných certifikátů:
- ✓ Pro EZOP byl pořízen komerční serverový certifikát
- ✓ Náklady 39 520,-Kč
- ✓ Použita mobilní certifikační autorita České pošty – náklady 10 000,- Kč
- ✓ Použití časových razítek – 2 způsoby:
 - Jednotlivé – každý dokument a příloha u odchozích i příchozích DS

Tato varianta je finančně dosti náročná, protože budete podepisovat všechny dokumenty časovým razítkem za cca 2-5 Kč/razítko dle množství...

Skupinové – označování skupiny písemností (žurnál)
jednou za týden = náklady spočítat

Finanční náročnost je nesrovnatelná – cca 200 podpisů za rok. Problém je, že pokud budete chtít prokázat platnost časového razítka např. u soudu, musíte mít pohromadě celý balík dokumentů, který jste označovali najednou.

Pozn: přetrvávající problémy se získáváním certifikátů na České poště

Certifikáty a časové razítko

Zákazníci s fixní paušální platbou :

Maximální počet razítek za měsíc	Měsíční paušální cena v Kč bez DPH	Doplatek za 1 razítko v Kč bez DPH
100	240 Kč	2,00 Kč
350	680 Kč	1,60 Kč
1000	1 600 Kč	1,20 Kč
3 500	4 000 Kč	1,00 Kč
10 000	10 000 Kč	0,80 Kč
35 000	28 000 Kč	0,60 Kč
100 000	60 000 Kč	0,40 Kč

Aktivace datové schránky

- ✓ Datová schránka Magistrátu města Kladna - byla aktivována 25.9.2009
- ✓ Byla provedena zkušební podání s obcemi ve správním obvodu Otovovice a Koleč a 3 školami zřízenými MMK
- ✓ Přístupy řeší EZOP
- ✓ Autentifikace přes certifikát (ne jménem a heslem – není nutná pověřená osoba)
- ✓ 70 uživatelů EZOP může vyhledávat datové schránky v ISDS

Statutární město Kladno | Dan Jiránek | [Odhlásit](#)

Máte právo: číst zprávy, psát zprávy, číst zprávy do vlastních rukou, zobrazit seznam zpráv, vyhledávat uživatele, měnit nastavení

Gratulujeme

Vaše datová schránka byla úspěšně aktivována.

Stiskněte tlačítko "Domů" a pokračujte na Hlavní stránku Vaší datové schránky.



Správce: Ministerstvo vnitra České republiky, Provozovatel: Česká pošta, s. p. [Ochrana osobních údajů](#) | [Prohlášení o přístupnosti](#)

Konverze dokumentů

- ✓ Konverze dokumentů na žádost – na Czech POINTU pro občany
- ✓ Konverze dokumentů z moci úřední – pro potřeby úřadu

PROBLÉMY A NEJASNOSTI :

Zákon 499/2004 Sb. – Čl. II zákona č. 190/2009 Sb. - Přejídná ustanovení

„Po dobu 3 let ode dne nabytí účinnosti tohoto zákona se dokumenty v digitální podobě určené ke skartačnímu řízení převádějí po uzavření spisu do analogové podoby“.

dokument na vstupu – kdo bude provádět konverzi (podatelna, úředník)

- dokument na výstupu – úředník bude vést spis duplicitně v elektronické i listinné podobě

- bude nutné mít v listinné podobě originál nebo bude stačit kopie

Vyhláška 193/2009Sb. o stanovení podrobností provádění autorizované konverze dokumentů

Formáty vstupu obsaženého v datové zprávě

PDF (Portable Document Format) verze 1.3 a vyšší nebo PDF/A (Portable Dokument Format/ Archive)

Formáty výstupu obsaženého v datové zprávě

PDF (Portable Document Format) verze 1.7 a vyšší

Konverze dokumentů

Vyhláška 194/2009Sb. o stanovení podrobností užívání a provozování informačního systému datových schránek

Přípustné formáty datové zprávy dodávané do datové schránky

a) pdf (Portable Document Format)

b) PDF/A (Portable Document Format for the Long-term Archiving)

c) xml (Extensible Markup Language Document) *)

d) fo/zfo (602XML Filler dokument)

e) html/htm (Hypertext Markup Language Document)

f) odt (Open Document Text)

g) ods (Open Document Spreadsheet)

h) odp (Open Document Presentation)

i) txt (prostý text)

j) rtf (Rich Text Format)

k) doc (MS Word Document)

l) xls (MS Excel Spreadsheet)

.....a další.

PROBLÉMY A NEJASNOSTI :

PŘIJÍMAT A ODESÍLAT MOHU TĚMĚŘ COKOLIV, KONVERTOVAT POUZE PDF

Konverze dokumentů z moci úřední

- ✓ zaměstnanci všech pracovišť Czech POINT
- ✓ zaměstnanci využívající CzechPOINT@office

NUTNO zadat na www.epusa.cz

PROBLÉMY A NEJASNOSTI :

Jak bude provádět převod do PDF starosta, který nemá eSpSl nebo to jeho eSpSl neumí

Webové rozhraní ISDS nenabízí převod

Starosta bude posílat jakýkoliv formát

ePUSA
e-portal územních samospráv

Vyhledávání: obce dle názvu na celém území ČR

[home](#) > [Středočeský](#) > [ORP Kladno](#) > [POÚ Kladno](#) > [Kladno](#)

Statutární město Kladno

Záložky

Základní údaje	Zřizované organizace	Krizové řízení
Statistika	Správní obvody a úřady	Kontaktní osoby krizového řízení
Další údaje	Czech POINT	Mapa územního celku
Struktura organizace	Odkazy	
Kontaktní osoby	Datové schránky	

Kontaktní osoby

[zpět na detail](#)

Funkce:

Zpřesnění funkce:

Statutární zástupce:

Příjmení:

Jméno:

Uvolněn z funkce:

Zřídil lokální účet:

Účet v Czech POINTu:

Role v Czech POINT@office:

Interní Czech POINT:

Konverze z moci úřední:

Novinky ve výzvě na TC ORP - návrh výzvy

Část I. výzvy - ZŘÍZENÍ TECHNOLOGICKÉHO CENTRA OBCE S ROZŠÍŘENOU PŮSOBNOSTÍ, VČETNĚ ZAJIŠTĚNÍ POVINNÝCH SLUŽEB

ALOKACE : 2.800.000,- Kč NA ORP

DOKUMENT: TECHNOLOGICKÉ CENTRUM ORP (KONCEPT A VÝCHODISKA)

Část II. výzvy - POŘÍZENÍ ELEKTRONICKÉ SPISOVÉ SLUŽBY OBCE S ROZŠÍŘENOU PŮSOBNOSTÍ A ŘEŠENÍ SPISOVÉ SLUŽBY OBCÍ VE SPRÁVNÍM OBVODU OBCE S ROZŠÍŘENOU PŮSOBNOSTÍ

ALOKACE :

obec s rozšířenou působností až do výše 1.000.000,-Kč na řešení vlastní elektronické spisové služby a řešení elektronické spisové služby jí zřizovaných organizací

+

až do výše 60.000,- Kč na každou obec s matrikou a stavebním úřadem ve správním obvodu žadatele, která o zajištění přístupu k elektronické spisové službě prostřednictvím žadatele projeví zájem

+

až do výše 35.000,- Kč na každou obec jen s matrikou ve správním obvodu žadatele, která o zajištění přístupu k elektronické spisové službě prostřednictvím žadatele projeví zájem

+

Novinky ve výzvě na TC ORP - návrh výzvy

Část III výzvy - VNITŘNÍ INTEGRACI ÚŘADU OBCE S ROZŠÍŘENOU PŮSOBNOSTÍ

ALOKACE : 1.300.000,- Kč

DOKUMENT : VNITŘNÍ INTEGRACE ÚŘADU

- ✓ zajistit schopnost vzájemné komunikace mezi Základními registry a lokálními systémy ICT
- ✓ standardní členění činností (agend, služeb) veřejné správy s možností řešit lokální odlišnosti
- ✓ standardní popis životních situací s možností řešit lokální odlišnosti
- ✓ členění pracovních pozic a ve vazbě na personalistiku, práva a povinnosti a probíhající změny
- ✓ zpracovaný model standardní doporučené organizační struktury
- ✓ kvalitní systém řízení uživatelských oprávnění k funkcím používaných informačních systémů
- ✓ možnost hodnocení efektivity vykonávaných činností
- ✓ možnost svázat potřebné objekty systému - realizovat vazbu mezi těmito objekty

ČÁST IV VÝZVY - VYBAVENÍ ÚŘADŮ OBCÍ S ROZŠÍŘENOU PŮSOBNOSTÍ ZAŘÍZENÍMI PRO PROVÁDĚNÍ AUTORIZOVANÉ KONVERZE

ALOKACE : 595.000,- Kč

DOKUMENT : TECHNICKÁ SPECIFIKACE VYBAVENÍ PRO PROVÁDĚNÍ AUTORIZOVANÉ KONVERZE NA ÚROVNI ÚŘADU ÚZEMNÍHO PLÁNOVÁNÍ OBCE S ROZŠÍŘENOU PŮSOBNOSTÍ

Část I. výzvy - ZŘÍZENÍ TC ORP, VČETNĚ ZAJIŠTĚNÍ POVINNÝCH SLUŽEB

POVINNÉ SLUŽBY :

Negarantované úložiště nevyřízených a neuzavřených spisů jako výstupů dat ze systému elektronické spisové služby nebo document management systemu v kapacitě dostatečné pro vlastní potřebu ORP a potřeby všech obcí správního obvodu a jejich organizace. V rámci projektu ukládání a digitalizace dat do ní obce a města ukládají neukončené a neuzavřené spisy v elektronické podobě, tedy jak vlastní, tak přijaté písemnosti spadající do režimu evidence a archivace podle zákona č. 499/2004 Sb., o archivnictví a spisové službě, ve znění pozdějších předpisů.

V DOKUMENTU „TECHNOLOGICKÉ CENTRUM ORP (KONCEPT A VÝCHODISKA)“ CHYBÍ POPIS NEGARANTOVANÉHO ÚLOŽIŠTĚ

Elektronická spisová služba, pro vlastní ORP, jí zřízené a založené organizace

Dohled a servis nad provozem po dobu 12 hodin/ 5 dní v týdnu

Struktura ukládání dokumentů

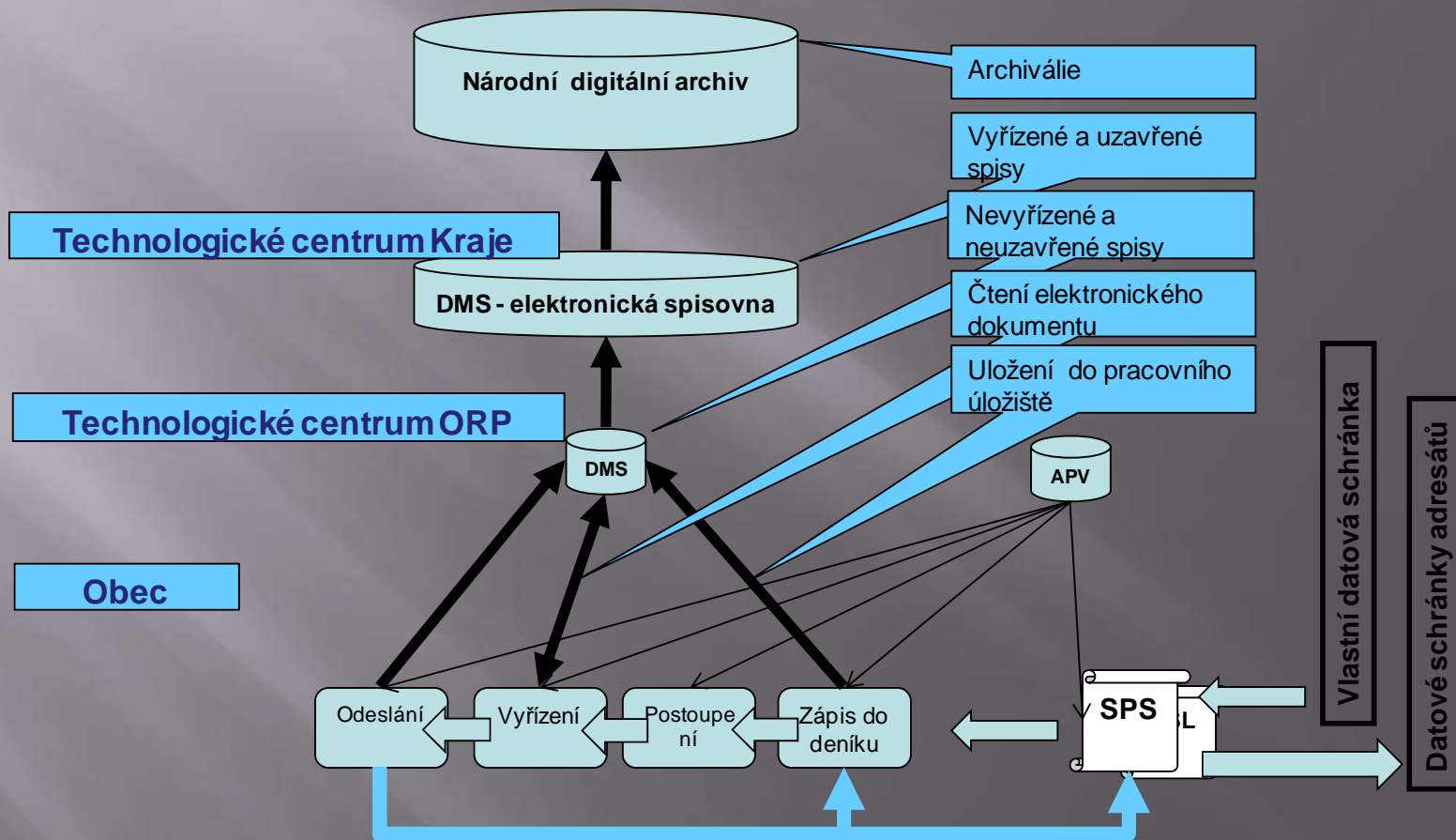

Část II. výzvy – VNITŘNÍ INTEGRACE ÚŘADU

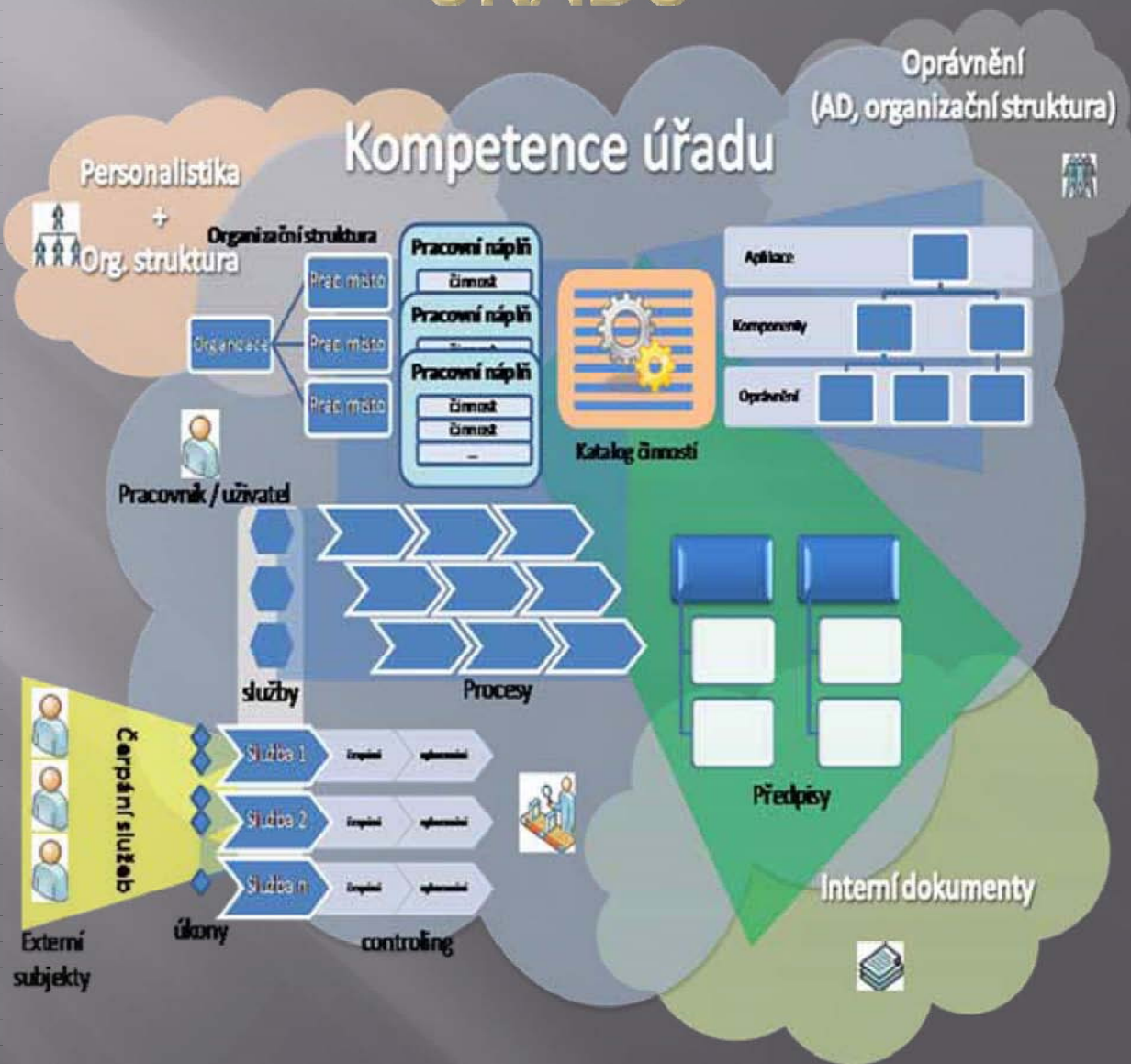

Studie proveditelnosti a výběrová řízení

SP

- pro každou část výzvy
- uznatelný výdaj až do výše 5 % z celkových uznatelných výdajů
- obsah SP dle přílohy č... k výzvě

Ve studii proveditelnosti (kromě jiného) musí žadatel uvést seznam obcí, které požádaly o zajištění přístupu k elektronické spisové službě. Seznam musí být rozdělen na obce, které požádaly o elektronickou spisovou službu v hostovaném režimu provozovanou na TC ORP a na obce, které projeví zájem o nákup licence plné verze elektronické spisové služby provozované na vlastní technologii obce.

Výběrová řízení

- VŘ na eSpSl – vzorová výzva na www.mestokladno.cz

Postup Kladna při budování TC

- ✓ Nákup serveru pro zálohování z vlastních zdrojů – uznatelnost výdajů od 1.1.2007
- ✓ Zadání studie proveditelnosti zatím na TC a eSpSI
- ✓ Příprava žádosti o dotaci z OPLZZ – školení a zaplacení manažera eGON centra – jiná možnost jak zaplatit správce TC není
- ✓ instalace hostované spisové služby na zřizovaných organizacích (všechny MŠ a ZŠ) a na obcích, které projevily zájem o hostovanou eSpSI (zatím 2 obce)
- ✓ instalace eSpSI na obcích, dle druhu IS na obci
- ✓ zkušební provoz datového úložiště od společnosti TRIADA spol. s r.o. – do doby vybudování vlastního TC ORP

Přístup k obcím a zřizovaným organizacím

Hostovaná eSpSl pro zřizované organizace

- zejména školy
- proběhlo školení
- zahájena instalace
- školy nezapsané v OR – žádost o zřízení DS – vyčleněn neúřední den na MMK na Czech POINTU
- vytvořen návod na zřízení certifikátu

Hostovaná eSpSl pro obce

- zatím projevily zájem 2 obce
- zahájena instalace

Spisová služba pro obce

- smlouvy s dodavateli eSpSl
- zahájeny instalace
- zkušební provoz ukládání dat z eSpSl na serveru MMK

Nutné dokumenty pro práci s DS a eSpSI

Spisový a skartační řád

- nutno definovat oběh dokumentů v rámci organizace přijímaných popř. odesílaných přes ISDS

Podpisový řád

- sladit podpisový řád s využíváním elektronického podpisu

Pracovní náplně

- zaměstnanec, který komunikuje navenk prostřednictvím úřadu - povinnost používat DS (zákon 300/2008 Sb.)
- zaměstnanec – administrátora DS, oprávněné osoby
- zaměstnanec provádějícího autorizovanou konverzi
- zaměstnanec kontaktního místa CzP

DOPORUČENÍ : V případě, že nové vnitřní předpisy zatím nejsou hotové – řešit nejdůležitější věci interním pokynem tajemníka úřadu, popř. starosty.

DOTAZY

Simona Rákosová
Magistrát města Kladna
simona.rakosova@mestokladno.cz
Tel: 312 604 160
www.mestokladno.cz